

Zasuwa nożowa z niewznoszącym się wrzecionem nr kat. 3600, nr kat. 3600EL (z przyłączem do napędu elektrycznego)

armatura odcinająca



Cechy konstrukcyjne:

- miękkouszczelniająca zasuwa odcinająca do różnych zastosowań,
- mocna konstrukcja zasuwy gwarantująca wysoką odporność na korozję,
- możliwość zabudowy między kołnierzami oraz na końcu rurociągu z zastosowaniem przeciwkołnierza,
- całkowicie wolny przelot,
- obsługa za pomocą kółka ręcznego lub napędu elektrycznego (opcja konieczna do zaznaczenia w zamówieniu).

Dane techniczne:

- maksymalne ciśnienie robocze: 6 lub 10 bar (patrz tabela poniżej),
- korpus: żeliwo szare EN-GJL-250 zgodnie z EN 1561,
- ułożyskowanie: DN 50-200: żeliwo sferoidalne GJS-400, DN 250-400: żeliwo szare GJL-250,
- płyta odcinająca: stal nierdzewna 1.4301,
- wrzeciono i kolumna: stal nierdzewna 1.4021,
- śruby: sześciokątne A2,
- nakrętka wrzeciona: RG 7,
- uszczelka poprzeczna i uszczelka typu U: elastomer,
- podkładka ślizgowa z POM,
- długość zabudowy wg EN 558-1 GR 20.

Średnica nominalna DN	50	65	80	100	125	150	200	250	300	350	400
Ciśnienie robocze	bar	10	10	10	10	10	10	6	6	6	6
Kołnierz	k	125	145	160	180	210	240	295	350	400	460
	d2	19	19	19	19	19	23	23	23	23	28
Śruby	Gwint	M 16	M 16	M 16	M 16	M 16	M 20	M 20	M 20	M 20	M 24
	- Otwory przelotowe	ilość	2	2	6	6	6	6	8	8	10
	- Otwory ślepe gwint.	ilość	4	4	4	4	4	4	8	8	12
	Głębokość	9,5	11	10	13	14	14	14	14	19	19
Długość śrub z podkładką do kołnierza wg EN 1092-2, PN 10	Otwór przelot.	110	110	110	120	120	130	130	150	160	200
	Otwór ślepy	34	35	35	36	38	38	40	48	48	56
Zasuwa	H	349	381	450	490	559	619	753	957	1081	1242
	h	65	72	95	105	120	136	162	169	193	226
	H1	284	309	355	385	439	483	591	788	888	1016
	B	125	139	188	206	234	268	319	347	399	462
	L	43	46	46	52	56	56	60	68	78	102
	B1	88	88	100	100	100	100	127	160	160	180
Wrzeciono	a	10,3	10,3	16,3	16,3	19,3	19,3	24,3	24,3	27,3	27,3
	c	20	20	30	30	38	38	48	48	48	48
	d1	16	16	22	22	25	25	28	32	32	36
Płyta	s	6	6	8	8	8	8	10	12	12	15
Napęd elektryczny	Typ napędu			SA07.5	SA07.5	SA07.5	SA07.5	SA10.1	SA10.1	SA10.1	SA14.1
	H2			739	779	852	912	1048	1256	1380	1584
	H3			569	609	682	742	878	1086	1210	1404
	H4			396	426	484	528	636	837	937	1068
	B2			273	273	273	273	287	279	279	318
	B3			265	265	265	265	282	282	282	385
	B4			250	250	250	250	256	256	256	325
	Obroty zam./otw.			8	10	13	15	20	21	25	29
	d3			20	20	20	20	20	20	20	30
	Masa kg	Nr 3600	6,3	11,0	14,0	17,0	22,0	33,0	73,0	99,0	140,0
	Nr 3600EL		13,0	16,0	19,5	24,5	36,0	76,0	102,0	184,0	

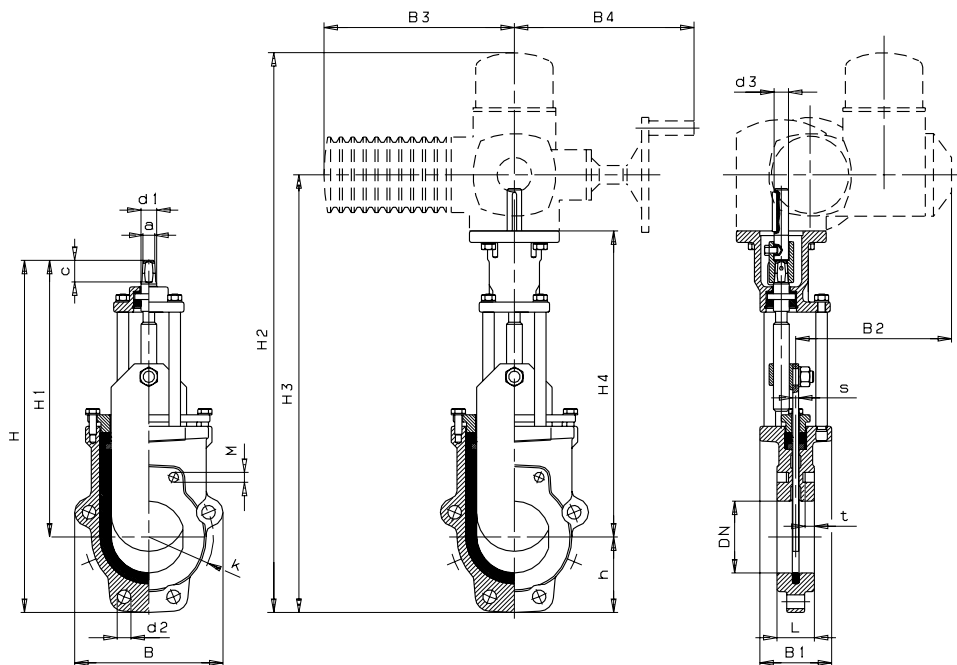

Odporiadające wyposażenie:

nr kat. 7800: kółko ręczne dla DN 50, 65, 125, 150, 350 (patrz rozdział „Wyposażenie zasuw”),

nr kat. 7840: kółko ręczne dla DN 80, 100, 200, 250, 300, 400 (patrz rozdział „Wyposażenie zasuw”),

nr kat. 7820, nr kat. 7825: przedłużacz wrzeciona (przy zamówieniu należy podać długość),

nr kat. 9920: napęd elektryczny AUMA.

