

Nr kat.	Króćce PE do zgrzewania	PN	Medium	Średnica nominalna/DN Rura Ø mm													
				25 32	32 40	40 50	50 63	65 75	80 90	100 110	100 125	125 140	150 160	150 180	200 200	200 225	
4050	PE 80 / SDR 11	10	woda pitna inne media na zapytanie	●	●	●											
	PE 100 / SDR 11	16															
4050E2	PE 80 / SDR 11	10					●	●	●	●	●		●	●	●	●	●
	PE 100 / SDR 11	16					●	●	●	●	●		●	●	●	●	●
4051E2	PE 80 / SDR 17.6	6					●	●	●	●			●			●	●
	PE 100 / SDR 17.6	10					●	●	●	●			●			●	●

W zamówieniu prosimy podać rodzaj PE (standardowo PE 80)

### Miękkouszczelniająca zasuwa klinowa z króćcami PE do zgrzewania

z rurami PE wg EN 12201-2, z żeliwa sferoidalnego, epoksydowana

Zasuwa zgodna z EN 1074-2



### Materiały i cechy konstrukcyjne:

- 1/2 **Korpus (1) i pokrywa (2)** z żeliwa sferoidalnego EN-GJS-400-18 zgodnie z EN 1563 zewnątrz i wewnątrz epoksydowane zgodnie z EN 14901, z uwzględnieniem wszystkich zaleceń jakościowych i odbiorowych wynikających ze znaku jakości RAL 662 Stowarzyszenia Chroony Antykorozyjnej (GSK)
  - 3 **Wrzeczono** ze stali nierdzewnej 1.4021 z walcowanym gwintem
  - 4 **Klin** z żeliwa sferoidalnego EN-GJS-400-18 zgodnie z EN 1563 z nawulkanizowaną zewnątrz i wewnątrz powłoką elastomerową (dopuszczoną do kontaktu z wodą pitną), z opróżnieniem
  - 5 **Prowadzenie klina** z tworzywa odpornego na zużycie o wysokich właściwościach ślizgowych; optymalna konstrukcja zapewniająca minimalne zużycie i momenty obrotowe zamykania
  - 6 **Nakrętka klina** z mosiądzu (Ms 58) o małej zawartości cynku CuZn36Pb3As; przewymiarowanie długości gwintu pozwalające na duże obciążenie momentem obrotowym
  - 7 **Tuleja** z mosiądzu (Ms 58) do uszczelek typu O-ring
  - 8 **Uszczelki typu O-ring** z elastomeru, osadzone w materiale odpornym na korozję (zgodnie z ISO 3547-T1); do DN 200 możliwość wymiany uszczelek pod ciśnieniem (zgodnie z ISO 7259)
  - 9 **Uszczelka zwrotna** z elastomeru (dopuszczona do kontaktu z wodą pitną)
  - 10 **Pierścień zabezpieczający** z POM
  - 11 **Pierścień dławicowy** z elastomeru
  - 12 **Uszczelka pokrywy** z elastomeru (dopuszczona do kontaktu z wodą pitną)
  - 13 **Śruby z łbem walcowym o gnieździe sześciokątym** ze stali St 8.8 EN ISO 4762 wpuszczone i dzięki masie zalewowej oraz uszczelce płaskiej pokrywy całkowicie chronione przed korozją
  - 14 **Zabezpieczenie** z PE, chroniące podczas transportu i magazynowania
  - 15 **Podkładki ślizgowe** z POM zapewniające niskotarciowe łożyskowanie wrzeczona
  - 16 **Uszczelka typu O-ring** z elastomeru (dopuszczona do kontaktu z wodą pitną)
  - 17 **Uszczelka kielichowa** z elastomeru (dopuszczona do kontaktu z wodą pitną)
  - 18 **Króciec do zgrzewania** standardowo PE 80, formowany wtryskowo, współczynnik płynięcia: MFR 190/5 kg - 09 grupa MFR 010 (EN 12201-1) (PE 100 grupa MFR 05 - EN 12201-1)
- Tuleja wzmacniająca** do króćca do zgrzewania ze stali 1.4301 (patrz rys. na odwrocie)

W miękkouszczelniającej zasuwie odcinającej z kombinowanymi kielichami wciśkowo-śrubowymi osadzone są fabrycznie dwa króćce PE do zgrzewania.

Szczelność króćców do zgrzewania gwarantowana jest przez 2 niezależne od siebie uszczelki oraz przez tuleję wzmacniającą ze stali nierdzewnej w króćcu PE. Zgrzewanie zasuw z rurociągami PE wykonuje się zgrzewarką doczołową lub zgrzewarką elektrooporową. Po zgrzaniu obrócenie zasuwą jest niedopuszczalne.

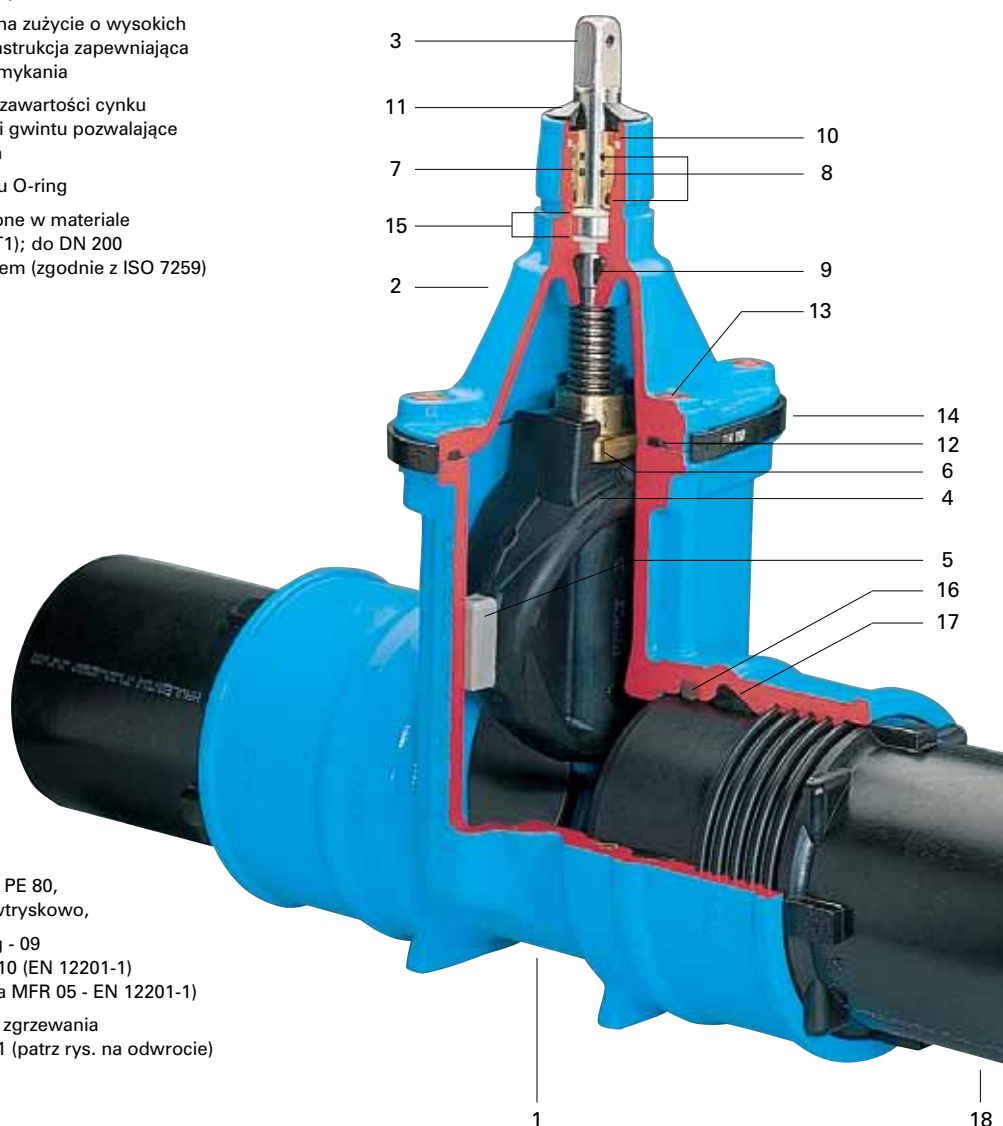

# Zasuwa typu E2 do zgrzewania

**Wykonanie standardowe:** bez kółka ręcznego i obudowy

**Warianty wykonania:** do napędu elektrycznego:  
nr 4050ELE2, nr 4051ELE2  
ze wskaźnikiem położenia:  
nr 4050STE2, nr 4051STE2

**Wykonania specjalne:** na zapytanie!

**Odpowiadające wyposażenie:**

**Kółko ręczne:** nr 7800

**Obudowy:** sztywna nr 9000E2  
teleskopowa nr 9500E2  
Przy zamówieniu należy podać DN zasuwy i głębokość zabudowy RD

**Skrzynki uliczne:** sztywna nr 1750  
teleskopowa nr 2050

**Płyty podkładowe:** nr 3481 lub nr 3483

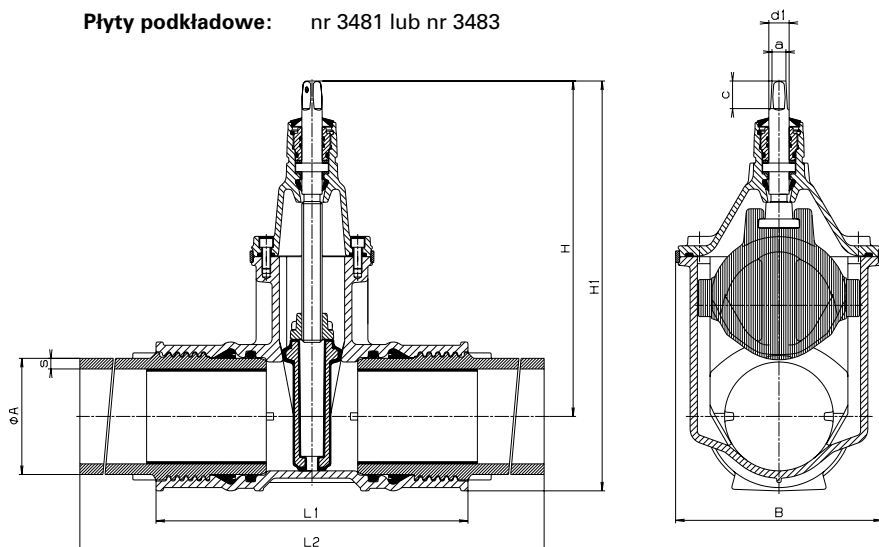

## Cechy konstrukcyjne:

- dzięki standardowej pokrywie możliwe jest proste wyposażenie we wskaźnik położenia lub napęd silnikowy
- jedna obudowa dla kilku średnic
- optymalne pod względem obciążenia prowadzenie klina z tworzywa sztucznego odporne na ścieranie zapewnia najmniejsze zużycie i minimalne momenty obrotowe zamykania, nadaje się do częstych uruchomień przy różnicy ciśnień do 16 bar
- 100%-owa przydatność do napędów silnikowych, wymagane stosowanie obejm mocujących zapewniających stabilność położenia zasuwy z napędem elektrycznym (np. przymocowanie zasuwy do ściany studzienki)
- przewymiarowanie długości gwintu w nakrętce wrzeczona pozwala na duże obciążenia momentem obrotowym
- uszczelki typu O-ring osadzone w materiale odpornym na korozję (zgodnie z ISO 3547-T1)
- możliwość wymiany uszczelek typu O-ring pod ciśnieniem (DN 50 - 200, zgodnie z ISO 7259)

DN	ØA	Zasuwa z króćcami do zgrzewania							Wrzeczono			Masa kg
		s (SDR 17,6)	s (SDR 11)	H	H 1	L 1	L 2	B	a	c	d 1	
25	32		3,0	164	192	196	518	80	10,3	20	14	11,5
32	40		3,7	199	234	230	556	103	10,3	20	16	11,5
40	50		4,6	199	242	240	576	103	10,3	20	16	11,5
50	63	3,6	5,8	260	309	280	648	143	14,8	30	22	11,5
65	75	4,3	6,9	328	384	295	657	180	17,3	35	25	17,5
80	90	5,1	8,2	336	400	310	668	180	17,3	35	25	20,0
100	110	6,3	10,0	373	449	340	710	213	19,3	38	25	27,5
100	125		11,4	373	458	395	761	213	19,3	38	25	30,0
125	140		12,8	450	542	390	756	285	19,3	38	28	44,0
150	160	9,1	14,6	462	565	430	796	285	19,3	38	28	52,0
150	180		16,4	462	577	458	814	285	19,3	38	28	61,5
200	200	11,4	18,2	563	701	514	900	357	24,3	48	32	92,0
200	225	12,8	20,5	563	701	514	900	357	24,3	48	32	94,0