

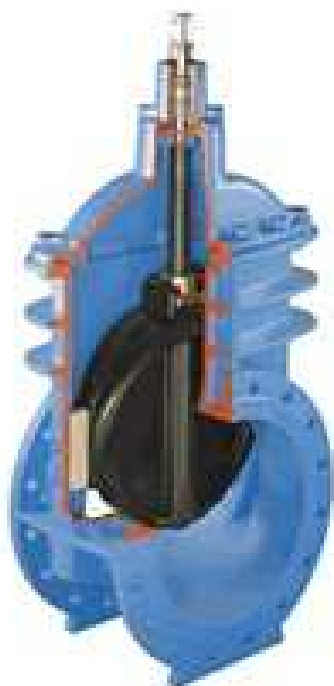

**OGÓLNE WYTYCZNE MAGAZYNOWANIA,
TRANSPORTU, MONTAŻU I EKSPLOATACJI ZASUW
HAWLE**

**WYTYCZNE DOTYCZĄ ZASUW Z MIĘKKIM USZCZELNIENIEM KLINA,
TYPU E2 DN250 - DN 600, NR KAT. 4000E2, 4700E2**



Spis treści :

1. OPIS TECHNICZNY

2. PRZEZNACZENIE

3. MAGAZYNOWANIE I TRANSPORT

4. MONTAŻ

5. EKSPLOATACJA

6. KONTAKT

1. OPIS TECHNICZNY

Zasuwy należą do grupy armatury kołnierzej, zaporowej, równoprzelotowej (w funkcji otwórz –zamknij) z miękkim uszczelnieniem klina.

Zasuwy dostępne są w wersji o długości zabudowy:

- krótkiej EN 558-1- GR 14,
- długiej EN 558-1- GR 15.

Zasuwy dostępne są w wykonaniu na ciśnienia:

- PN10,
- PN16.

Zasuwy zabezpieczone są wewnątrz i zewnątrz antykorozyjnie poprzez pokrycie fluidyzacyjne żywicą epoksydową (EWS), wg Wytycznych Stowarzyszenia Ochrony Antykorozyjnej (GSK).

Zasuwy wykonane są zgodnie z: PNEN1074-2: 2002 (Armatura wodociągowa. Wymagania użytkowe i badania sprawdzające. Armatura zaporowa) oraz PN-EN 12266-1: 2007 (Armatura przemysłowa. Badania armatury). Próbie szczelności i poddawane są wszystkie zasuw (100%). Sprawdzana jest szczelność zewnętrzna korpusu, szczelność zamknięcia i momenty obsługowe.

Cechy konstrukcyjne:

- pokrywa i korpus z żeliwa EN – GSJ- 400-18,
- wrzeciono ze stali nierdzewnej z walcowanym gwintem,
- optymalne pod względem obciążenia prowadzenie klina,
- klin z wewnątrz i zewnątrz nawulkanizowaną powłoką elastomerową,
- prowadnice klina wykonane z tworzywa sztucznego odpornego na ścieranie,
- minimalne momenty zamykania nawet przy dużej różnicy ciśnień,
- przewymiarowana nakrętka wrzeciona pozwala na duże obciążenia momentem obsługowym,
- uszczelki typu O-ring osadzone w materiale odpornym na korozję,
- możliwość wymiany uszczelki typu O-ring przy braku ciśnienia,
- pokrywa umożliwia późniejsze (w stanie bezciśnieniowym) po wymianie kołnierza centrującego) doposażenie we wskaźnik położenia lub nadstawkę do napędu silnikowego,
- 100% przydatność do współpracy z napędami elektrycznymi.

2. PRZEZNACZENIE

Zasuwy przeznaczone do wody pitnej na sieci rurociągów do bezpośredniej zabudowy w ziemi, w komorach i studzienkach.

Zakres ciśnień, zgodnie z danymi technicznymi zamieszczonymi na kartach katalogowych poszczególnych zasuw.

Przeznaczone do pracy w pozycji otwartej lub zamkniętej.

Zasuwy nie są przewidziane do pracy jako armatura regulacyjna!

W wykonaniu standardowym – kierunek zamykania zasuw (przez obrót wrzeciona) w prawo (zgodnie z ruchem wskazówek zegara).

Zasuwa winna być zabudowana na głębokości zgodnie z warunkami określonymi przez właściwe normy i warunki techniczne wykonania określone przez użytkownika w oparciu o projekt techniczny w sposób uwzględniający zabezpieczenie przed zamarzaniem.

Maksymalna zawartość chloru: do 3mg/l,
Temperatura medium: od 0° C do + 40° C.

Stosowanie do innego medium, wymaga uzgodnienia z Producentem.

Wymiary, ciężary i materiały:

Odpowiednie informacje dla poszczególnych typów i wymiarów znajdują się w katalogach HAWLE Woda lub na stronie internetowej www.hawle.pl.

3. MAGAZYNOWANIE I TRANSPORT

Zasuwy należy magazynować na paletach - na stopce, w położeniu stabilnym z zastosowaniem przekładek z kartonu lub folii pęcherzykowej, zasuwę średnicy od DN400 do DN600 można składować i transportować na palecie w pozycji leżącej.

Na czas transportu dopuszcza się inne położenie zasuw pod warunkiem użycia do transportu palet i zabezpieczeniu armatury przed przemieszczaniem i możliwością powstania uszkodzeń mechanicznych powłoki.

Króćce przyłączy zasuw kołnierzowych są zabezpieczone przed zanieczyszczeniem folią PE! Niedopuszczalne jest z uwagi na możliwość uszkodzenia powłoki, używanie zawiesi stalowych lub łańcuchów do bezpośredniego opasania zasuw, zrzucanie zasuw do wykopu lub ciągnięcie po terenie itp.!

Zasuwy zaleca się przemieszczać w sposób podany niżej

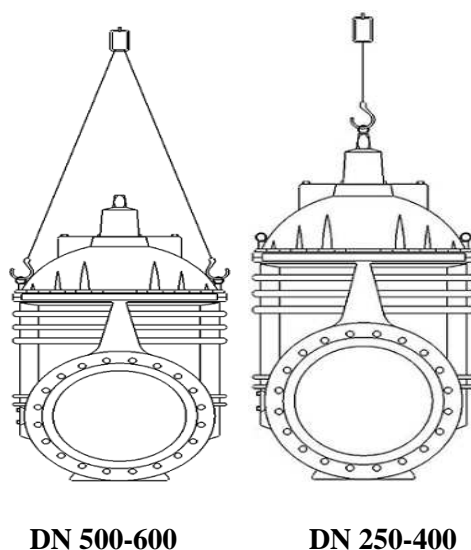

Dla zachowania właściwości ochronnych powłoki z żywicy epoksydowej, należy zapobiegać szkodliwym oddziaływaniom pogodowym na powłokę - np. promieniowaniu UV oraz jej uszkodzeniom mechanicznym podczas magazynowania, transportu oraz montażu.

Zasuw poddanych wpływom promieniowania słonecznego a niezabezpieczonych lakierem przeciw UV nie należy przez dłuższy czas przechowywać na wolnym powietrzu.

Armatura winna być przechowywana w pomieszczeniach wolnych od zanieczyszczeń mechanicznych, chemicznych i bakteriologicznych.

4. MONTAŻ

Przed zamontowaniem należy sprawdzić zgodność otrzymanej zasuw z zamówieniem.

Zasuw zaleca się zabudowywać z pokrywą skierowaną pionowo w górę. Dopuszcza się poziome położenie wrzeciona zasuw. Nie należy zabudowywać zasuw z pokrywą skierowaną w dół.

Obsługa zasuw odbywa się w zależności od miejsca zabudowy za pomocą:

- zabudowa w ziemi:
 - obudów sztywnych nr kat 9000 lub teleskopowych 9500.
- zabudowa w studni lub komorze:
 - pokręteł ręcznych nr kat 7800.

Przy zabudowie w ziemi zalecana jest skrzynka uliczna sztywna nr kat. 1750 lub teleskopowa nr kat. 2050 posadowiona na płycie podkładowej nr kat. 3481, nr kat. 3483 lub równoważnym elemencie zapewniającym stabilne posadowienie skrzynki.

Teren wokół skrzynki zaleca się umocnić np. za pomocą kostki brukowej.

Ostateczna decyzja o wyborze rozwiązania spoczywa na projektancie.

Na życzenie zasuw są przystosowane do bezpośredniej zabudowy:

- napędów elektromechanicznych, nr kat. 4000ELE2
- ze wskaźnikiem położenia nr kat. 4000STE2,
- zasuw DN500 i DN600 dostępne są z odpowietrznikiem nr kat. 9876 DN1”.

W/w wersje (na zamówienie) przeznaczone są do zabudowy w komorze lub pomieszczeniu.

Zasuw można montować na rurociągach poziomych i pionowych. Kierunek przepływu medium jest dowolny.

Przed przystąpieniem do montażu należy sprawdzić:

- czy zasuw jest w pozycji „otwarta” jeśli nie, to należy ją otworzyć,
- sprawdzić czystość wnętrza zasuw oraz czołowych powierzchni przyłączy,
- sprawdzić stan powłoki ochronnej, w przypadku stwierdzenia drobnych uszkodzeń powłoki należy użyć do ich usunięcia zestawu naprawczego nr kat. 3442 lub farby renowacyjnej nr kat. 4341.

W trakcie montażu zwrócić szczególną uwagę na zachowanie współosiowości zasuw i rurociągu oraz na równoległość kołnierzy zasuw i rurociągu, niezachowanie w/w warunków może prowadzić do powstania trudnych do przewidzenia wartości naprężeń montażowych. Zasuw nie powinna również przenosić obciążeń pochodzących od ciężaru rurociągów.

Węzły połączeniowe należy montować zgodnie z ogólnymi zasadami zabudowy. W przypadku zasuw dużych średnic na gruntach o małej nośności lub nawodnionych rozważyć możliwość montażu na blokach podporowych – ostateczną decyzję podejmuje projektant lub inspektor nadzoru.

Montaż armatury winien się odbywać w sposób eliminujący uderzenia mogące spowodować uszkodzenia powłoki.

5. EKSPLOATACJA

Zasuwy należy eksploatować zgodnie z wymogami armatury odcinającej tzn. w pozycji całkowicie otwartej lub całkowicie zamkniętej. W wykonaniu standardowym obrót wrzeciona w prawo powoduje zamykanie a obrót w lewo otwieranie zasuw.

W trakcie otwierania i zamykania zasuw należy bezwzględnie przestrzegać wartości momentów zamykających zasuwę; przekraczanie tych wartości prowadzi do przedwczesnego zużycia lub wręcz uszkodzenia armatury!

Zasuwa nie może być wystawiona na działanie niskich temperatur w warunkach, które mogą spowodować zamarzanie transportowanego medium.

Miękkouszczelniające zasuw klinowe typu E2 pracujące w standardowych warunkach nie wymagają szczególnej konserwacji w całym okresie eksploatacji.

Przy sporadycznym użytkowaniu zasuw zaleca się przeprowadzać rozruch próbny mający na celu zapewnienie jej długiej żywotności oraz pełnej sprawności eksploatacyjnej.

Wskazane jest uruchomienie zasuw przynajmniej 1 raz w roku

CECHY TECHNICZNE ZASUW HAWLE TYPU E2

Średnica	Ilość obrotów wrzeciona	Maksymalna średnica nawiercania [mm]	Maksymalny moment zamykający [Nm]
DN250	42	248	90
DN300	50	298	120
DN350	59	348	140
DN400	58	398	150
DN450	58	398	150
DN500	63	495	250
DN600	75	590	250

Niniejsze warunki nie zwalniają od przestrzegania warunków montażu i eksploatacji określonych innymi przepisami, jeśli przyczynią się one do jeszcze lepszego zapewnienia właściwości eksploatacyjnych zasuw.

6. KONTAKT

Wszelkie dodatkowe pytania dotyczące doboru, montażu i eksploatacji prosimy kierować do:

- właściwych terytorialnie Regionalnych Menedżerów Sprzedaży – nr telefonów dostępne na stronie www.hawle.pl.
- działu Serwisu 24 godz. nr tel.: 609 550 550
- lub bezpośrednio do:

Fabryka Armatury Hawle Spółka z o.o.
62-028 Koziegłowy
ul. Piaskowa 9

Dział Marketingu Technicznego

tel.: (061) 81 11 409

tel.: (061) 81 11 410

fax: (061) 81 11 413

e-mail: info@hawle.pl